

PES-RFID-24V

RFID Zutrittskontrolle



Inhaltsverzeichnis

1. Packliste.....	3
2. W1A Kurzanleitung.....	3
3. Beschreibung	4
4. Funktionen	4
5. Technische Daten.....	5
6. Installation	5
6.1 Anschlussbelegung Kabel.....	6
6.2 Anschluss-Diagram.....	6
6.3 Auf die Werkseinstellung zurücksetzen.....	7
Sabotagealarm.....	7
7. Status der LED's und des Buzzer (akust. Signalgeber).....	8
8. W1A Programierhandbuch	9
8.1 Benutzereinstellungen.....	9
8.2 Öffner Konfiguration	13
9. Schlussbemerkung.....	15

1. Packliste

Name	Quantity	Remarks
ZuKo-Modul-W1	1	
Benutzerhandbuch	1	
Schraubendreher	1	
Gummistopfen	4	6*27mm, zur Fixierung
Blechschrauben	4	3.5*27mm zur Fixierung

Bitte stellen Sie sicher, dass alle oben genannten teile vorhanden sind. Sollte etwas fehlen benachrichtigen Sie bitte den Lieferanten.

2. W1A Kurzanleitung

Um in den Programmiermodus zu gelangen	* <input type="text" value="Master code"/> # 888888 ist der Mastercode der Werkseinstellung.
Zum Verlassen des Programmiermodus	*
<i>Bitte beachten Sie, dass Sie für die folgenden Programmierungen als Master-Benutzer angemeldet sein müssen</i>	
Um den Mastercode zu ändern	0 <input type="text" value="New code"/> # <input type="text" value="New code"/> # Der Master-Code muss immer 6 Ziffern lang sein.
Zum Einfügen eines PIN-Benutzers alternativ für Relais 1 oder Relais 2	1 <input type="text" value="User ID number 1 - 1100"/> # <input type="text" value="PIN"/> # 1 <input type="text" value="User ID number 1101 - 2000"/> # <input type="text" value="PIN"/> # Die ID-Nummer ist eine beliebige Zahl zwischen 1 und 1100 (Relais 1) und 1101 bis 1200 (Relais 2). Die PIN ist eine vier- bis achtstellige Zahl zwischen 0000 und 99999999, mit Ausnahme von 1234, die reserviert ist. Benutzer können kontinuierlich hinzugefügt werden.
So fügen Sie eine Kartenbenutzer kontinuierlich hinzu	1 <input type="text" value="Read Card"/> # (Relais 1, max. 1100 Einträge) 5 <input type="text" value="Read Card"/> # (Relais 2, max. 100 Einträge) RFID-Karten können kontinuierlich und ohne den Programmiermodus zu verlassen hinzugefügt werden.
So löschen Sie eine PIN- oder Karten- Benutzer.	2 <input type="text" value="User ID number"/> # für einen PIN- oder 2 <input type="text" value="Read Card"/> # für eine RFID-Karte Benutzer können kontinuierlich und ohne Programmiermodus zu verlassen, gelöscht werden
Öffnen der Tür für eine PIN Benutzer	<input type="text" value="PIN"/> eingeben, dann #
Zum Öffnen der Tür für einen Kartenbenutzer	RFID-Karte vorhalten

3. Beschreibung

Das W1A-Modul ist eine Multifunktions-Standalone-Zutrittskontrolle. Das Modul ist für die Innen- wie für die Außenmontage geeignet. Es ist in einem formschönen und vandalismussicheren Gehäuse aus Zinklegierung eingebaut. Die Elektronik ist vollständig vergossen, so dass die W1A wasserdicht ist und den Anforderungen gem. IP68 entspricht. Die W1A unterstützt bis zu 1200 Benutzer, alternativ mit einer RFID-Karte, mit PIN oder Karte und PIN. Der integrierte RFID-Kartenleser unterstützt 125kHz EM4xxx- oder HiTAG1-Karten im EM-Modus. Diese Merkmale machen den W1A zu einer idealen Wahl für Zugangskontrolle für kleine Geschäfte und Haushalte wie auch für gewerbliche und industrielle Anwendungen. Hervorzuheben ist die „zwei“ Relais Lösung.

4. Funktionen

Wasserdicht, gem. IP68
stabiles und vandalismussicheres Metall-Gehäuse
Programmierung über die Tastatur
1200 Benutzer, unterstützt RFID-Karten, PIN oder Karte + PIN
Zwei Relais Lösung
Kann als Standalone Tastatur benutzt werden
Tasten mit Hintergrundbeleuchtung
Programmierbarer Relaisausgang im Pulse- oder Toggel-Modus
Sehr geringer Stromverbrauch (20mA)
Schnelle Arbeitsgeschwindigkeit, <20ms bei 1200 Benutzern
Leicht zu installieren und programmieren
Eingebauter Summer
Anzeige des Betriebsstatus über LED (Rote, Grün, Blau)

5. Technische Daten

Betriebsspannung	12 V bis 24 V AC/DC
Benutzerkapazität	1200 (1100 Relais 1 / 100 Relais 2)
Tastenfeld	12 Tasten (zwei Reihen á 6 Tasten)
RFID-Kartentyp	125 kHz EM4xxx- oder HiTAG™2-Karte im EM-Modus
Kartenleseentfernung	Bis zu 6 cm (abhängig vom Einbauort und Transponder)
Arbeitsstrom	< 60mA
Ruhestrom	Ca. 25±5 mA
Relaislast	42V / Max 2A
Alarm Ausgangsbelastung	Max 2A
Betriebstemperatur	-25°C bis +60°C
Betriebsfeuchtigkeit	5% - 95% Relative Luftfeuchte
Schutzklasse	Entspricht IP68
Einstellbare Türrelaiszeit	0 - 99 Sek. Oder Toggel-Modus
Einstellbare Alarmzeit	0 - 3 Min.
Verdrahtung	Elektr. Sperre, Ausgangsknopf, DOTL, Externer Alarm
Abmessungen	L135 x W58 x H26 mm
Nettogewicht	650 gr
Bruttogewicht	800 gr

6. Installation

Entfernen Sie die rückseitige Abdeckung der Tastatur mit dem mitgelieferten Schraubendreher.

Bohren Sie vier Löcher für die Schrauben und ein Loch für das Kabel in die Wand

Fixieren Sie die rückseitige Abdeckung mit vier Senkkopfschrauben an der Wand

Führen Sie das Kabel durch die Bohrung

Verwenden Sie den mitgelieferten Gummistopfen zur Abdichtung der Schraubenlöcher

Wenden Sie die wasserdichte Verbindung rund um das Loch für die Kabeleinführung an

Befestigen Sie die Tastatur an der hinteren Abdeckung.

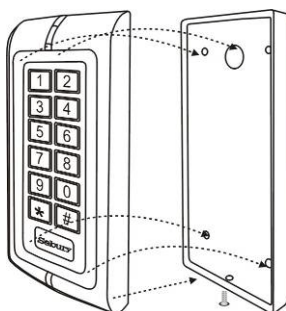

6.1 Anschlussbelegung Kabel

Farbe	Funktion	Beschreibung
Grau & Schwarz	GND	
Grau	Alarm -	Alarm negativ
Gelb & Schwarz	Open2	Türöffner Zone 2
Gelb	Open1	Türöffner Zone 1
Braun	D-In	Türstatus Rückmeldekontakt
Rot	AC / DC	12 V bis 24 V AC/DC in
Schwarz	AC / DC	12 V bis 24 V AC/DC in
Blau & Schwarz	NO2	Relais 2
Weiß & Schwarz	COM2	
Grün & Schwarz	NC2	
Blau	NO1	Relais 1
Weiß	COM1	
Grün	NC1	

6.2 Anschluss-Diagramm

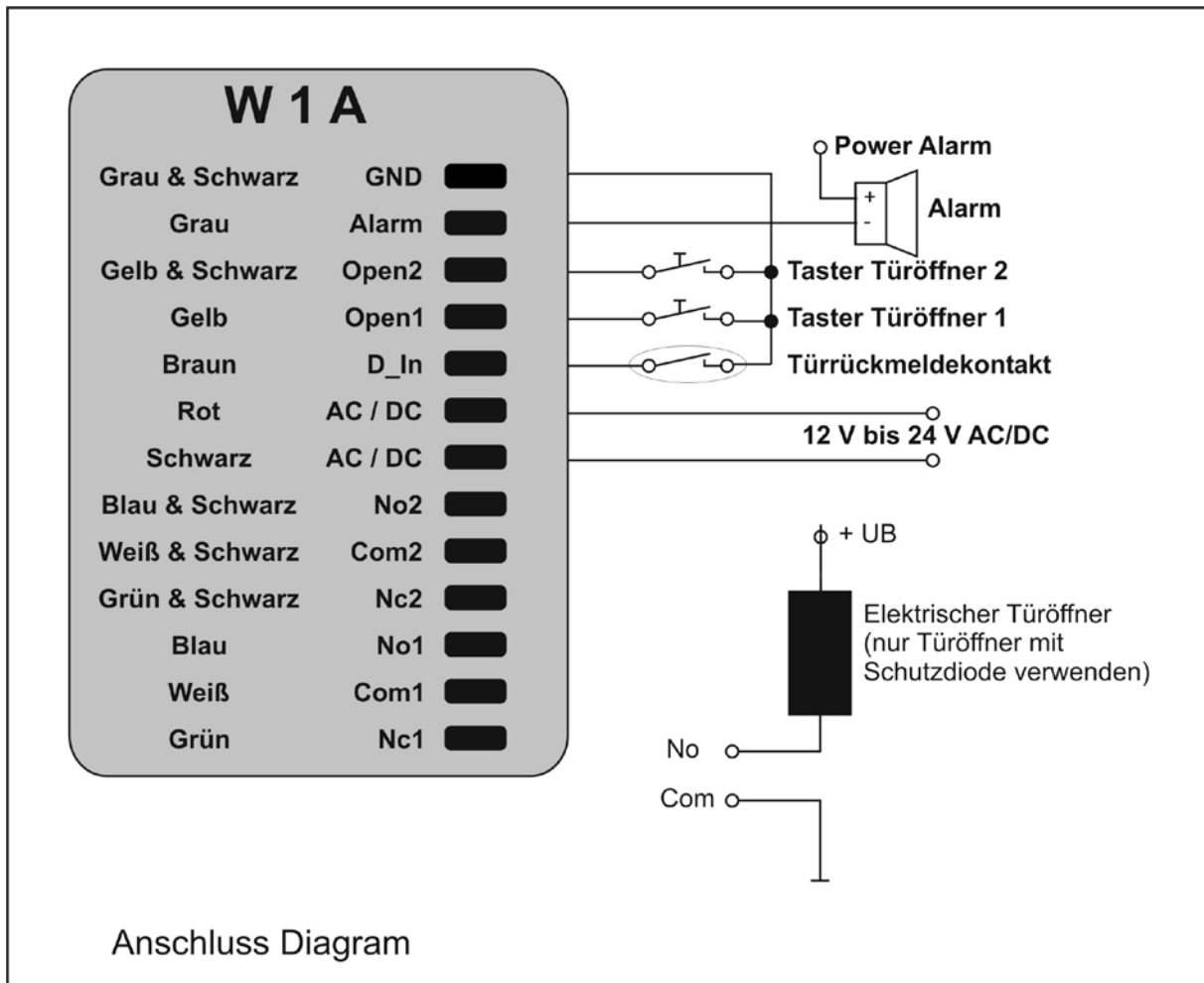

(No = Normal Open / Relaiskontakte offen // Nc = Normal Close / Relaiskontakte geschlossen)

6.3 Auf die Werkseinstellung zurücksetzen

Um die Anlage auf die Werkseinstellungen zurück zu setzen, schalten Sie den Strom ab. Drücken Sie nun die [*] Taste am Gerät und schalten die Spannungsversorgung wieder an. Das Gerät meldet sich nun mit drei Signaltönen nacheinander (zweimal kurz, einmal lang). Das gerät befindet sich nun im Auslieferungszustand.

Sabotagealarm

Die W1A hat einen LDR (lichtabhängigen Widerstand) als Sabotagealarm. Wenn die Tastatur aus der Abdeckung entfernt wird, setzt der Sabotagealarm ein.

7. Status der LED's und des Buzzer (akust. Signalgeber)

Betriebszustand	Rot	Grün	Blau	Summer
Relais 1 (frei)	-	leuchtet	-	Kurzer Ton
	-	-	leuchtet	Kurzer ton
Power on	-	leuchtet	-	Kurzer Ton
Stand by	leuchtet schwach	-	-	-
Taste betätigen	-	-	-	Kurzer Ton
Aktion ausgeführt	-	-	leuchtet	Langer Ton
Aktion fehlerhaft	-	-	-	Drei kurze Töne
Programmiermodus starten	leuchtet	-	-	Langer Ton
Programmiermodus	leuchtet	leuchtet	-	-
Programmiermodus verlassen	leuchtet schwach	-	-	Langer Ton
Alarm	leuchtet schwach	-	-	Alarm

8. W1A Programmierhandbuch

8.1 Benutzereinstellungen

Um in den Programmiermodus zu gelangen

888888 ist der Mastercode in der Werkseinstellung

Um den Programmiermodus zu verlassen

Bitte beachten Sie, dass für folgende Programmierung der Benutzer mit dem Mastercode angemeldet sein muss

Um den Mastercode ändern

Der Mastercode muss sechs Ziffern lang sein

Einstellen des Betriebsmodus (*Auslieferungszustand ist Karte ODER PIN*):

Karte ODER PIN Bereich 1 (Relais 1)
 Bereich 2 (Relais 2)

Karte UND PIN Bereich 1 (Relais 1)
 Bereich 2 (Relais 2)

Bitte beachten Sie, dass eine Karte bzw. ein PIN jeweils nur einmal je Bereich zugelassen werden kann. Sie können jedoch eine Karte bzw. ein PIN in beiden Bereichen zulassen.

So fügen Sie einen Benutzer in den Karten- **oder** PIN-Modus

ein (Bereich 1) oder ein (Bereich 2)

Um einen PIN-Benutzer einzufügen

Die ID-Nummer ist eine beliebige Zahl zwischen 1 und 1100 und entspricht dem Speicherplatz. Die PIN ist eine vier- bis achtstellige Zahl zwischen 0000 und 99999999, mit Ausnahme von 1234, da diese reserviert ist. Benutzer können kontinuierlich ohne Verlassen des Programms wie folgt hinzugefügt werden:

Um einen PIN-Benutzer zu löschen

Benutzer können ständig gelöscht werden, ohne das Programm zu verlassen.

Änderung eines PIN
(Dieser Schritt muss außerhalb des Programmiermodus durchgeführt werden)

Kartennutzer einfügen (Methode 1)
Schnellster Weg zum Einfügen von Kartennutzern durch Nutzung der Autogenerierung einer ID-Nummer (ab Nummer 1).

Kartennutzer einfügen (Methode 2)
Dies ist der alternative Weg, um Kartennutzern eine ID Belegung zu geben. In diesem Verfahren wird einer Benutzer-ID eine Karte zugeteilt.

Serienzulassung von Karten (nur möglich wenn Kartennummer bekannt) Dieses Verfahren ist für HiTAG™2-Karten die im EM-Modus arbeiten und mit einer fortlaufenden Nummer programmiert wurden geeignet.

Um eine Kartennutzer per Kartennummer zu löschen.
Hinweis: Benutzer können kontinuierlich ohne Verlassen der Programmierung gelöscht werden
Um einen Kartennutzer über die Benutzer-ID zu löschen. Diese Option kann verwendet werden, wenn ein Benutzer seine Karte verloren hat.
Um einen Kartennutzer über die Karten-ID zu löschen.

So fügen Sie einen Benutzer in den Karten- **und** PIN-Modus

ein (Bereich 1) oder ein (Bereich 2)

Um einen Karten- und PIN-Nutzer hinzuzufügen.
(Die PIN ist eine vier- bis achtstellige Zahl zwischen 0000 und 99999999 mit Ausnahme von 1234, da diese

Bereich 1

Bereich 2

Karten können kontinuierlich ohne Verlassen der Programmierung hinzugefügt werden

Die ID-Nummer ist eine beliebige Zahl zwischen 1 und 1100 und entspricht dem Speicherplatz. Mit dieser Methode können Sie RFID-Karten aus dem System löschen ohne Anwesenheit der Karte!

Bei ID-Nummer wird die Startnummer eingetragen. Bei der Kartennummer werden die letzten 8 Stellen der ersten Kartennummer eingetragen (wenn Sie Karten mit dem Nummerkreis 123456780001 bis 123456781000 haben, tragen Sie die Nummer „56780001“ bei Card-No. ein. Bei Card quantity geben Sie dann 1000 ein. Sie können so maximal 1100 Karten zulassen. Der Zulassungsvorgang dauert ungefähr eine Minute!

Die Karte wird automatisch im Bereich 1 und 2 gelöscht!

Z.B Kartennummer 56780023 aus dem o.g. Beispiel für Kartenzulassung.

Fügen Sie die Karte wie für einen Karten-Nutzer hinzu

um den Programmiermodus zu verlassen

Dann teilen Sie der Karte wie folgt einen PIN zu:

reserviert ist)

Um von einem PIN in dem Karten- **und** PIN-Modus (Methode 1) zu ändern, beachten Sie, dass dies außerhalb des Programmiermodus erfolgt, damit der Benutzer dies selbst durchführen kann.

* Read Card Old PIN # New PIN # New PIN #

Um einem PIN in dem Karten- **und** PIN-Modus (Methode 2) zu ändern, beachten Sie, dass dies außerhalb des Programmiermodus erfolgt, damit der Benutzer dies selbst durchführen kann.

* ID number # Old PIN # New PIN # New PIN #

Um einen Karten- und PIN-Benutzer zu löschen, löschen Sie einfach die Karte.

2 Read Card # oder 2 User ID #

Alle Benutzer löschen									
Bitte beachten Sie beim Löschen aller Benutzer, dass dies eine gefährliche Option ist, die mit Bedacht zu wählen ist!	<table border="0"> <tr> <td><input type="text" value="2"/></td> <td><input type="text" value="0000"/></td> <td><input type="text" value="#"/></td> <td>für Bereich 1 (Relais 1)</td> </tr> <tr> <td><input type="text" value="9"/></td> <td><input type="text" value="0000"/></td> <td><input type="text" value="#"/></td> <td>für Bereich 2 (Relais 2)</td> </tr> </table>	<input type="text" value="2"/>	<input type="text" value="0000"/>	<input type="text" value="#"/>	für Bereich 1 (Relais 1)	<input type="text" value="9"/>	<input type="text" value="0000"/>	<input type="text" value="#"/>	für Bereich 2 (Relais 2)
<input type="text" value="2"/>	<input type="text" value="0000"/>	<input type="text" value="#"/>	für Bereich 1 (Relais 1)						
<input type="text" value="9"/>	<input type="text" value="0000"/>	<input type="text" value="#"/>	für Bereich 2 (Relais 2)						

Entriegeln der Tür	
Für einen PIN-Benutzer	<input type="text" value="PIN"/> eingeben, dann <input type="text" value="#"/>
Für einen RFID-Karten-Benutzer	<input type="text" value="Read card"/>
Für einen Karten- und PIN Benutzer	<input type="text" value="Read card"/> dann <input type="text" value="PIN #"/>

8.2 Öffner Konfiguration

Einstellen des Relais Modus – Pulse Modus / Toggel (Umschalt) Modus. Im Pulse Modus wird das Relais für eine Zeit n (ca. 1 bis 99 Sekunden) geschaltet. Im Toggel Modus wird das Relais bei jeder Aktion (Karte oder PIN) umgeschaltet. Dieser Modus kann zum Ein- / Ausschalten von Anlagen oder Geräten genutzt werden.											
Einstellen Puls Modus mit Relais Schaltzeit (ca. 1 bis 99 Sekunden)	<table border="0"> <tr> <td><input type="text" value="4"/></td> <td><input type="text" value="1"/></td> <td><input type="text" value="1 bis 99"/></td> <td><input type="text" value="#"/></td> <td>für Bereich 1 (Relais 1)</td> </tr> <tr> <td><input type="text" value="4"/></td> <td><input type="text" value="2"/></td> <td><input type="text" value="1 bis 99"/></td> <td><input type="text" value="#"/></td> <td>für Bereich 2 (Relais 2)</td> </tr> </table>	<input type="text" value="4"/>	<input type="text" value="1"/>	<input type="text" value="1 bis 99"/>	<input type="text" value="#"/>	für Bereich 1 (Relais 1)	<input type="text" value="4"/>	<input type="text" value="2"/>	<input type="text" value="1 bis 99"/>	<input type="text" value="#"/>	für Bereich 2 (Relais 2)
<input type="text" value="4"/>	<input type="text" value="1"/>	<input type="text" value="1 bis 99"/>	<input type="text" value="#"/>	für Bereich 1 (Relais 1)							
<input type="text" value="4"/>	<input type="text" value="2"/>	<input type="text" value="1 bis 99"/>	<input type="text" value="#"/>	für Bereich 2 (Relais 2)							
Einstellen des Toggel Modus	<table border="0"> <tr> <td><input type="text" value="4"/></td> <td><input type="text" value="1"/></td> <td><input type="text" value="0"/></td> <td><input type="text" value="#"/></td> <td>für Bereich 1 (Relais 1)</td> </tr> <tr> <td><input type="text" value="4"/></td> <td><input type="text" value="2"/></td> <td><input type="text" value="0"/></td> <td><input type="text" value="#"/></td> <td>für Bereich 2 (Relais 2)</td> </tr> </table>	<input type="text" value="4"/>	<input type="text" value="1"/>	<input type="text" value="0"/>	<input type="text" value="#"/>	für Bereich 1 (Relais 1)	<input type="text" value="4"/>	<input type="text" value="2"/>	<input type="text" value="0"/>	<input type="text" value="#"/>	für Bereich 2 (Relais 2)
<input type="text" value="4"/>	<input type="text" value="1"/>	<input type="text" value="0"/>	<input type="text" value="#"/>	für Bereich 1 (Relais 1)							
<input type="text" value="4"/>	<input type="text" value="2"/>	<input type="text" value="0"/>	<input type="text" value="#"/>	für Bereich 2 (Relais 2)							

Relais-Ausgang Verzögerungszeit									
Um dem Türrelais eine Verzögerungszeit zu setzen	<table border="0"> <tr> <td><input type="text" value="*"/></td> <td><input type="text" value="Master code"/></td> <td><input type="text" value="#"/></td> <td><input type="text" value="4"/></td> <td><input type="text" value="0 ~ 99"/></td> <td><input type="text" value="#"/></td> <td><input type="text" value="*"/></td> </tr> </table> <p>0-99 um die Verzögerungszeit auf 0-99 Sek zu setzen</p>	<input type="text" value="*"/>	<input type="text" value="Master code"/>	<input type="text" value="#"/>	<input type="text" value="4"/>	<input type="text" value="0 ~ 99"/>	<input type="text" value="#"/>	<input type="text" value="*"/>	
<input type="text" value="*"/>	<input type="text" value="Master code"/>	<input type="text" value="#"/>	<input type="text" value="4"/>	<input type="text" value="0 ~ 99"/>	<input type="text" value="#"/>	<input type="text" value="*"/>			
<p>Türrückmeldekontakt auswerten</p> <p><i>Tür ist zu lang geöffnet (DOTL) Warnung.</i> Durch einen Türrückmeldekontakt, wird, wenn die Tür normal geöffnet aber nicht nach einer Minute geschlossen wird, ein Alarmton ausgelöst. Dieser soll daran erinnern, die Tür zu schließen. Der Alarmton verstummt nach einer Minute automatisch.</p> <p><i>Gewaltsame Türöffnung.</i> Wenn die Tür gewaltsam geöffnet wird oder 20 Sekunden nach der elektromechanischen Verriegelung geöffnet nicht richtig geschlossen wird, ertönt eine Alarm. Die Zeit bis zur Alarmauslösung ist auf max. drei Minuten einstellbar, Standardeinstellung ist eine Minute.</p>									
Deaktivierung Türöffnungserkennung. (Werkseinstellung)	<input type="text" value="6"/> <input type="text" value="0"/> <input type="text" value="#"/>								
Aktivierung Türöffnungserkennung, einstellbar auch für nur einen Berreich.	<table border="0"> <tr> <td><input type="text" value="6"/></td> <td><input type="text" value="1"/></td> <td><input type="text" value="#"/></td> <td>für Bereich 1 (Relais 1)</td> </tr> <tr> <td><input type="text" value="6"/></td> <td><input type="text" value="2"/></td> <td><input type="text" value="#"/></td> <td>für Bereich 2 (Relais 2)</td> </tr> </table>	<input type="text" value="6"/>	<input type="text" value="1"/>	<input type="text" value="#"/>	für Bereich 1 (Relais 1)	<input type="text" value="6"/>	<input type="text" value="2"/>	<input type="text" value="#"/>	für Bereich 2 (Relais 2)
<input type="text" value="6"/>	<input type="text" value="1"/>	<input type="text" value="#"/>	für Bereich 1 (Relais 1)						
<input type="text" value="6"/>	<input type="text" value="2"/>	<input type="text" value="#"/>	für Bereich 2 (Relais 2)						
Zeit bis zur Auslösung des Alarms									
Zum Setzen der Alarmauslösungszeit (1-3 Min.) Werkseinstellung: 1 Min.	<input type="text" value="9"/> <input type="text" value="1 bis 3"/> <input type="text" value="#"/>								
<p><i>Tastatursperre & Alarmauslösung.</i> Wenn zehn ungültige Karten- oder zehn falsche PIN-Nummern in einem Zeitraum von zehn Minuten über die Tastatur eingegeben werden, wird, je nach gewählter Option, die Tür für zehn Minuten gesperrt oder der Alarm für zehn Minuten ausgelöst.</p>									
Normal-Status: Keine Aussperrung oder Alarmauslösung (Werkseinstellung)	<input type="text" value="7"/> <input type="text" value="0"/> <input type="text" value="#"/> (Werkseinstellung)								
Tastatursperre	<input type="text" value="7"/> <input type="text" value="1"/> <input type="text" value="#"/>								
Alarmauslösung	<input type="text" value="7"/> <input type="text" value="2"/> <input type="text" value="#"/>								

Entfernung des Alarms	
Warnung wegen gewaltsamer Türöffnung zurücksetzen	Read valid card oder Master Code #
Warnung wegen zu langer Türöffnungszeit zurücksetzen	Tür schließen oder Read valid card oder Master Code #
Akustisches Tastensignal setzen.	
Tastensignal ein (Werkseinstellung)	8 6 #
Tastensignal aus	8 7 #